

swisherinc.com

OWNER'S MANUAL

12007

16 cu ft, 750 lbs

12008A

20 cu ft, 1,000 lbs

Multipurpose Trailer

Starting Serial #: L221-221001

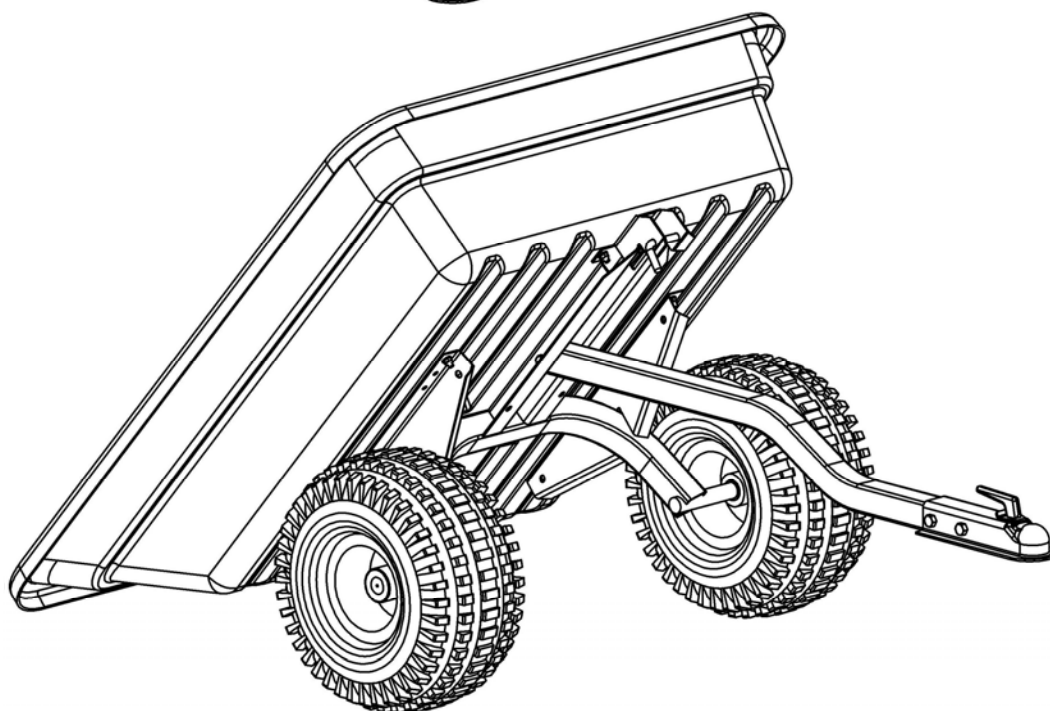
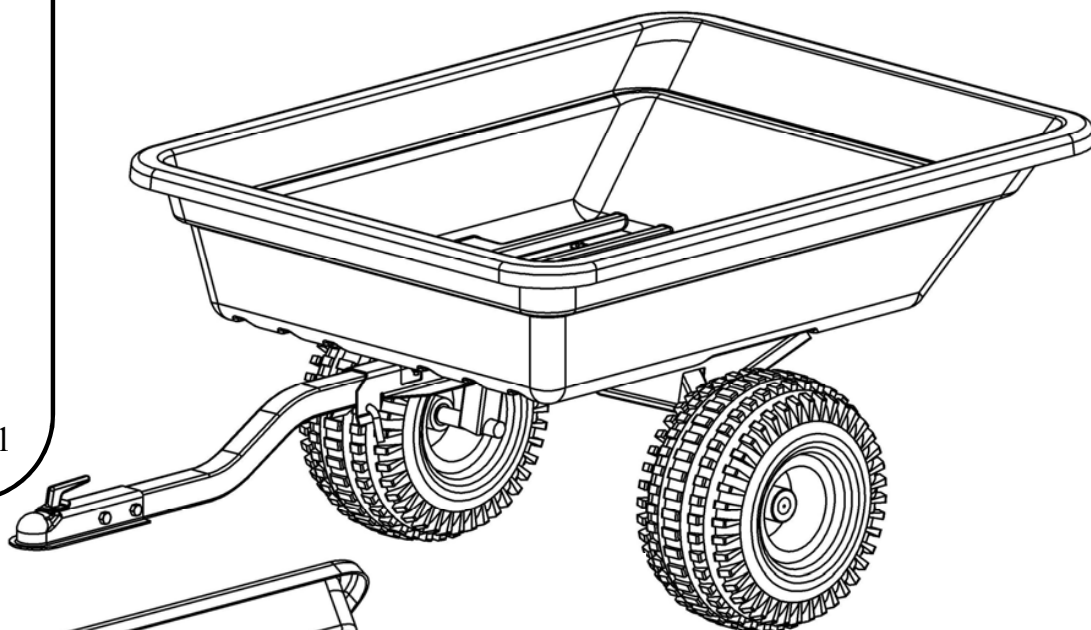

SWISHER[®]

CHANGING YOUR LANDSCAPE SINCE 1945

SWISHER ACQUISITION INC.
1602 CORPORATE DRIVE, WARRENSBURG, MISSOURI 64093
PHONE 660-747-8183 FAX 660-747-8650

Made In The

USA

of US and Global Parts

1/24/2022

LIMITED WARRANTY

The manufacturer's warranty to the original consumer purchaser is: This product is free from defects in materials and workmanship for a period of one (1) year from the date of purchase by the original consumer purchaser. We will repair or replace, at our discretion, parts found to be defective due to materials or workmanship. This warranty is subject to the following limitations and exclusions:

- 1) Commercial Use This product is not intended for commercial use and carries no commercial warranty.
- 2) Limitation This warranty applies only to products which have been properly assembled, adjusted, and operated in accordance with the instructions contained within this manual. This warranty does not apply to any product of Swisher that has been subject to alteration, misuse, abuse, improper assembly or installation, shipping damage, or to normal wear of product.
- 3) Exclusions Excluded from this warranty are normal wear, normal adjustments, and normal maintenance.

In the event you have a claim under this warranty, you must return the product to an authorized service dealer. All transportation charges, damage, or loss incurred during transportation of parts submitted for replacement or repair under this warranty shall be borne by the purchaser. Should you have any questions concerning this warranty, please contact us toll-free at 1-800-222-8183. The model number, serial number, date of purchase, and the name of the authorized Swisher dealer from whom you purchased the product will be needed before any warranty claim can be processed.

THIS WARRANTY DOES NOT APPLY TO ANY INCIDENTAL OR CONSEQUENTIAL DAMAGES AND ANY IMPLIED WARRANTIES ARE LIMITED TO THE SAME TIME PERIODS STATED HEREIN FOR ALL EXPRESSED WARRANTIES. Some states do not allow the limitation of consequential damages or limitations on how long an implied warranty may last, so the above limitations or exclusions may not apply to you. This warranty gives you specific legal rights and you may have other rights, which vary from state-to-state. This is a limited warranty as defined by the Magnuson-Moss Act of 1975.

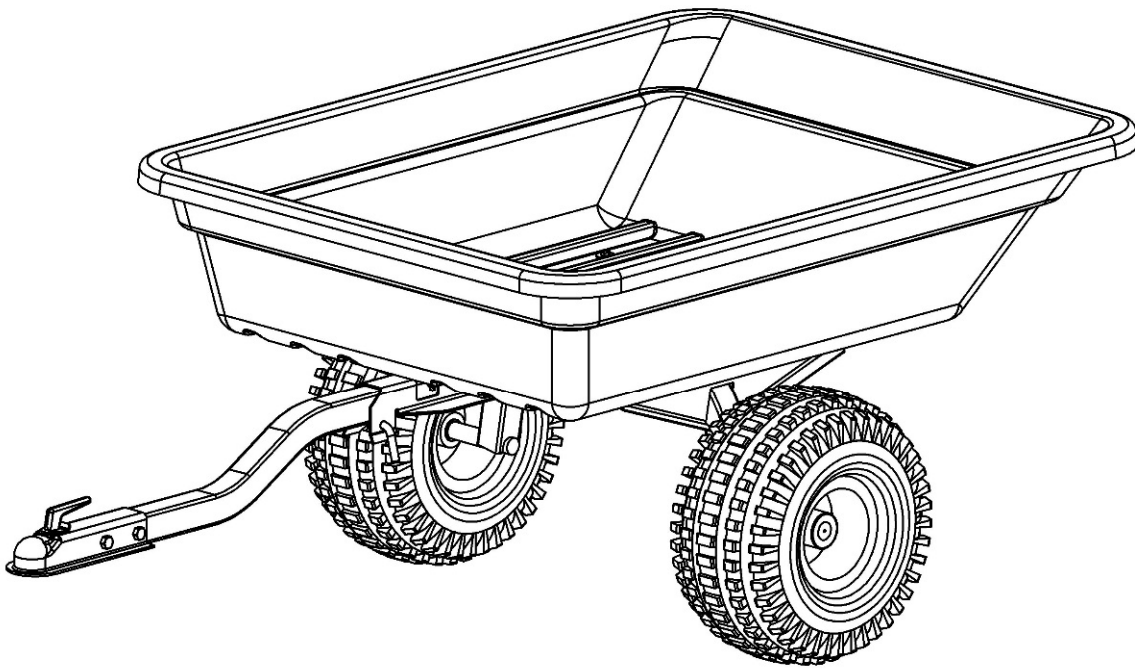

ITEM NO.	QTY.	PART NO.	DESCRIPTION
1	1	10926	Trailer Tub, 16 cu ft
1	1	10927	Trailer Tub, 20 cu ft
2	1	10906TK	Axle Weldment, 16 cu ft
2	1	10913TK	Axle Weldment, 20 cu ft
3	4	10914	1 ID x 1 1/2 OD Washer
4	2	10394	Wheel & Tire - 18 x 9.5
5	2	10915	E-Style Retaining Ring, 1" Shaft
6	2	10916	Cap, 2.25" Shaft
7	7	NB579	5/16 x 1 1/4" OD Fender Washer
8	7	NB275	5/16 SAE Washer
9	7	NB501	5/16-18 x 1 Bolt
10	7	NB181	5/16-18 Nyloc Nut
11	1	10901TK	Trailer Tongue, 16 cu ft
11	1	10903TK	Trailer Tongue, 20 cu ft
12	1	7365	2" Ball Coupler
13	3	NB131	1/2-13 x 3 HCC GR5 Bolt
14	3	NB281	1/2-13 Nyloc Nut
15	1	NB606	1/2 x 3" Bend Pin w/ Hair Clip
16	4	NB614HT	Spacer - 1" ID x 10 GA

18/950 x 8 Tire Rating

	20 psi
Speed	Load (lbs)
10 MPH	932

After removing your ATV Trailer from the box, carefully remove all parts from the inside of the Tub. Remove plastic retainers and discard.

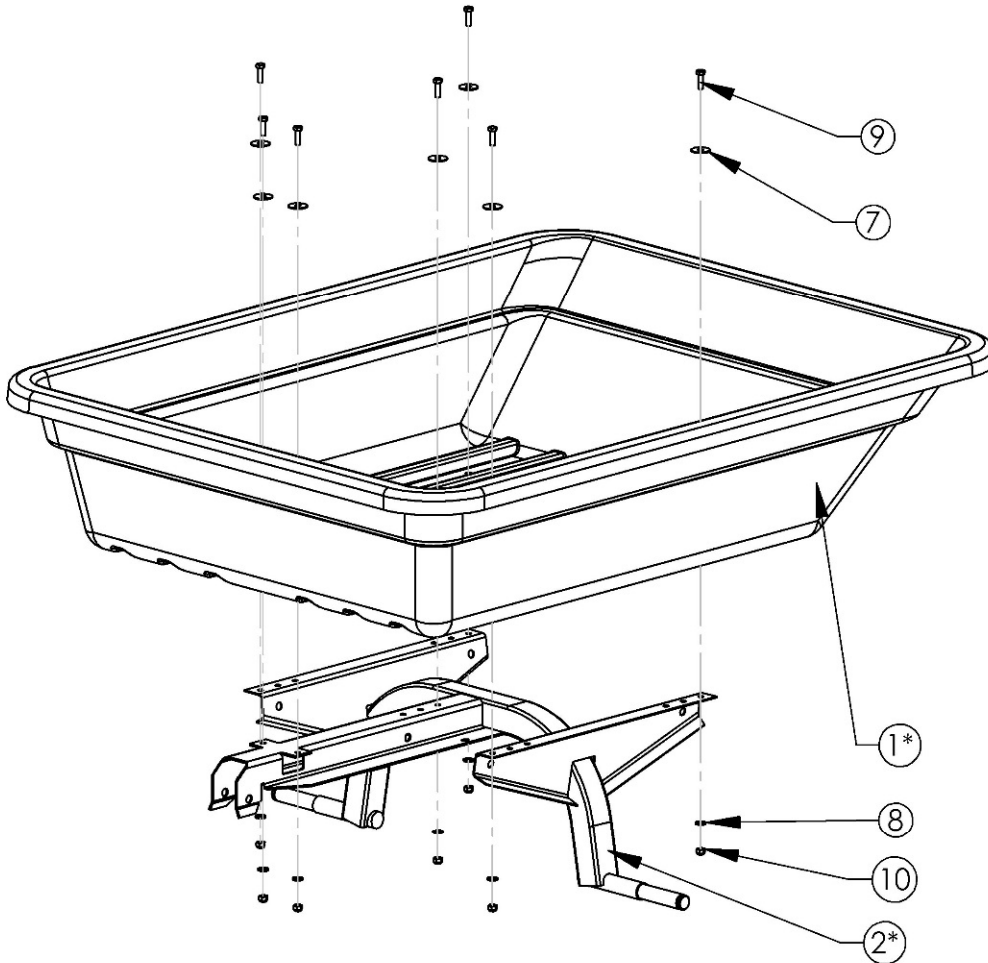

Attach the Axle Weldment (2) to the Tub (1) by installing hardware as shown. (Refer to previous page for description of hardware corresponding to numbers given.)

***Note:** *750lbs. Trailer shown. For 1000lbs. Trailer, Replace part number 10906TK (2) with part number 10913TK, and part number 10926 (1) with part number 10927. Installation and hardware used are the same.*

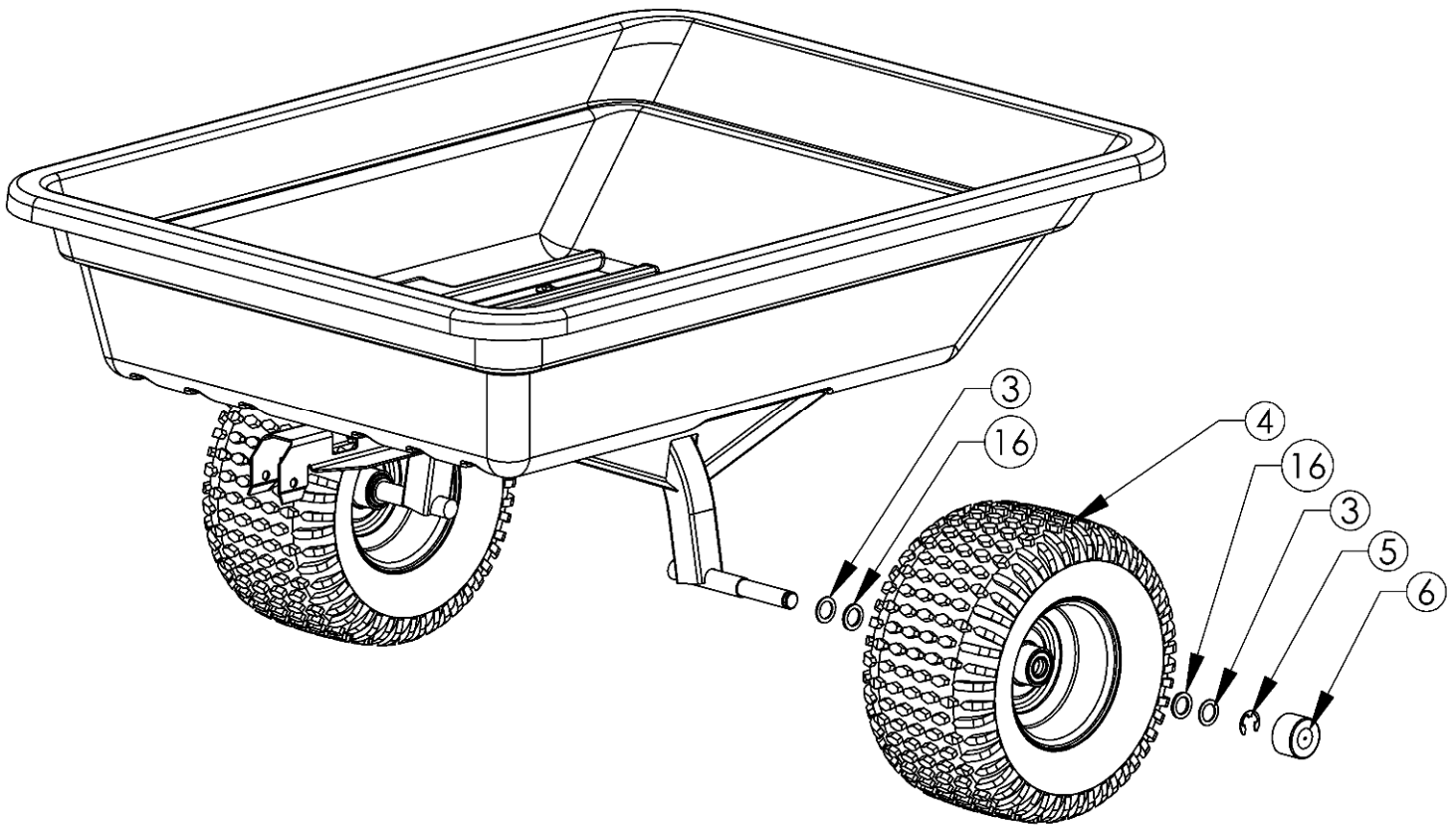

After attaching the Axle Weldment, slide washer (3) onto Axle then slide spacer (16) on to the axle. Next place the Wheel (4) (air stem facing out) onto the Axle, followed by another Spacer (16) and then a Washer (3) . Carefully take the E-Clip (5) and slide it into the groove on the outside of the Axle, locking the Wheels and Washers into place. Finally, place the Rubber Cap (6) over the Axle and slide it securely onto the face of the Wheel. Installation for both wheels is the same.

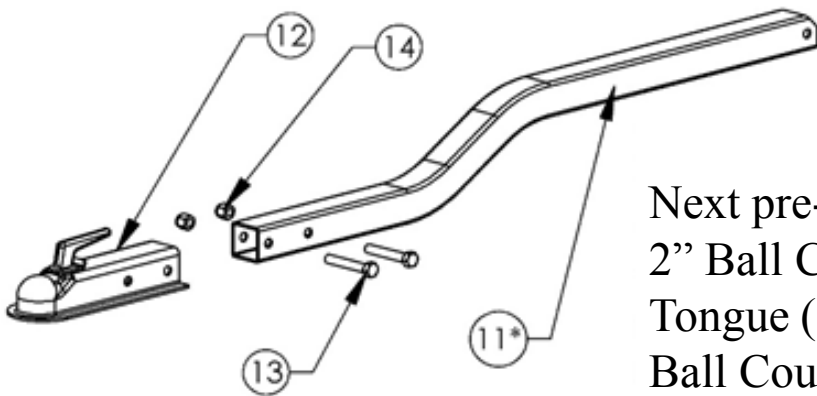

Next pre-assemble the Tongue by taking the 2" Ball Coupler (12) and attaching it to the Tongue (11) by lining up the holes in the Ball Coupler with the holes in the end of the Tongue. Insert the Bolts (13) as shown and thread the Nuts (14) into place, tightening securely.

***Note:** 750lbs. Trailer shown. For model 12008A (1000 lb) replace part 10901TK (11) with part number 10903TK. Assembly and Hardware will be the same.

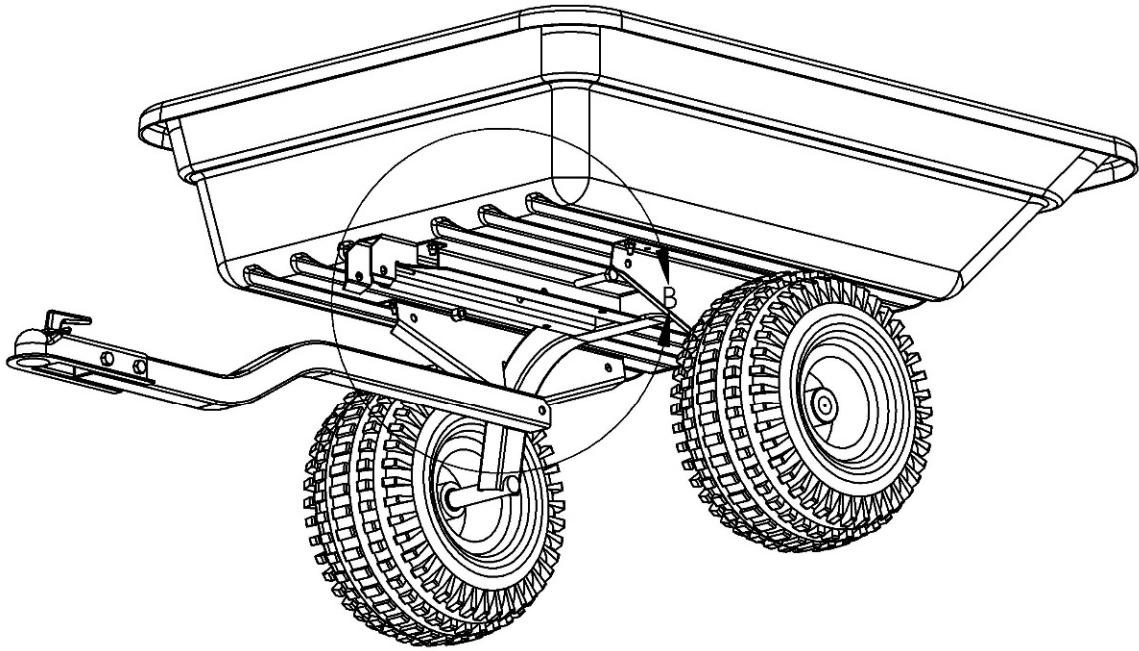

Finally, attach the Tongue to the Trailer by placing the Bolt (13) through the holes shown in the Axle Weldment (2) and the rear holes in the Tongue (11). Thread the Nut (14) onto the Bolt until tight and then loosen 1/2 a turn. This will allow the Tub to dump freely without friction.

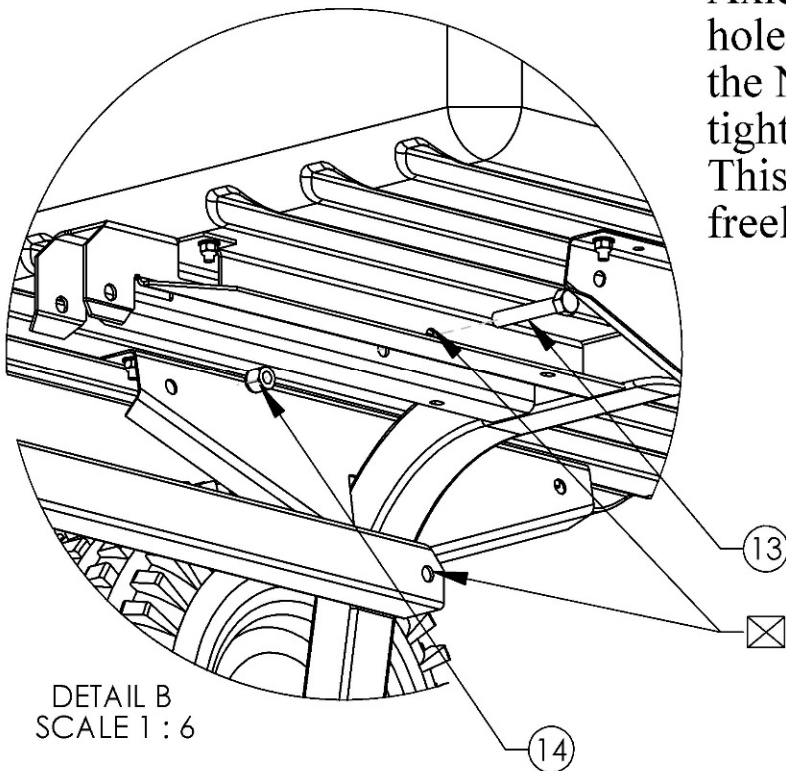

DETAIL B
SCALE 1 : 6

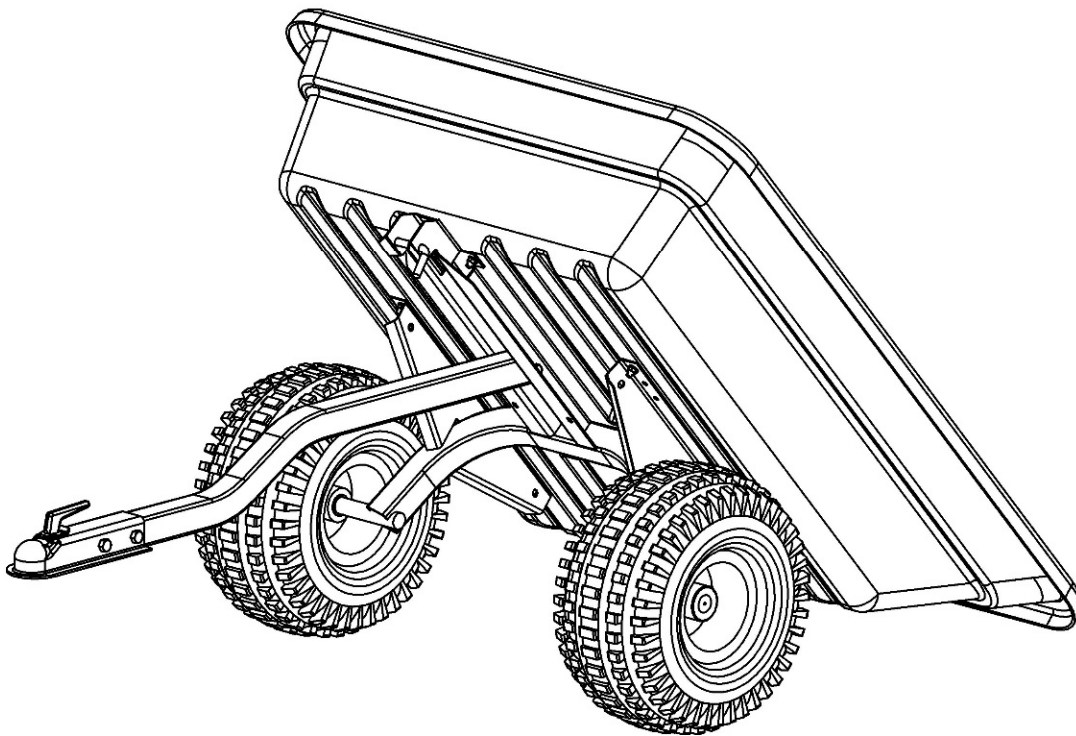
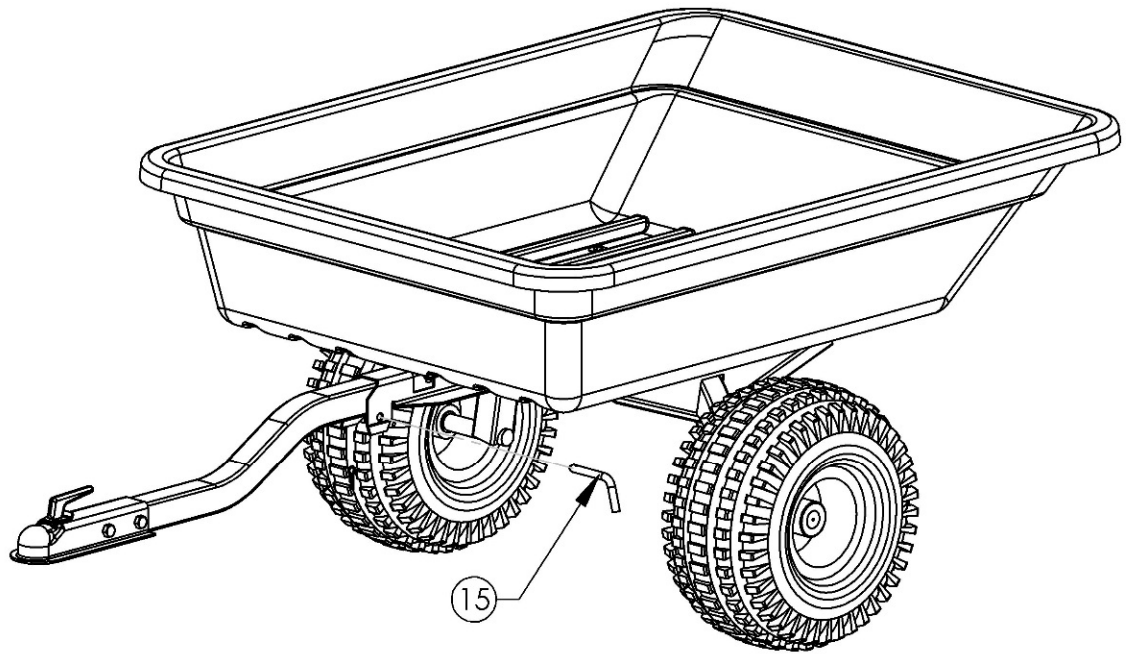

To empty Trailer, simply pull the Hair Pin, and remove the Bent Pin (15). After Trailer is empty, push it down onto the Tongue and replace the Bent Pin as shown.

Caution: *When pulling the Pin, the trailer may swing up quickly depending on the location of the load. It is recommended to place load directly over axles when possible.*

SWISHER®

swisherinc.com

OWNER'S MANUAL

12007

16 cu ft, 750 lbs

12008A

20 cu ft, 1,000 lbs

Multipurpose Trailer

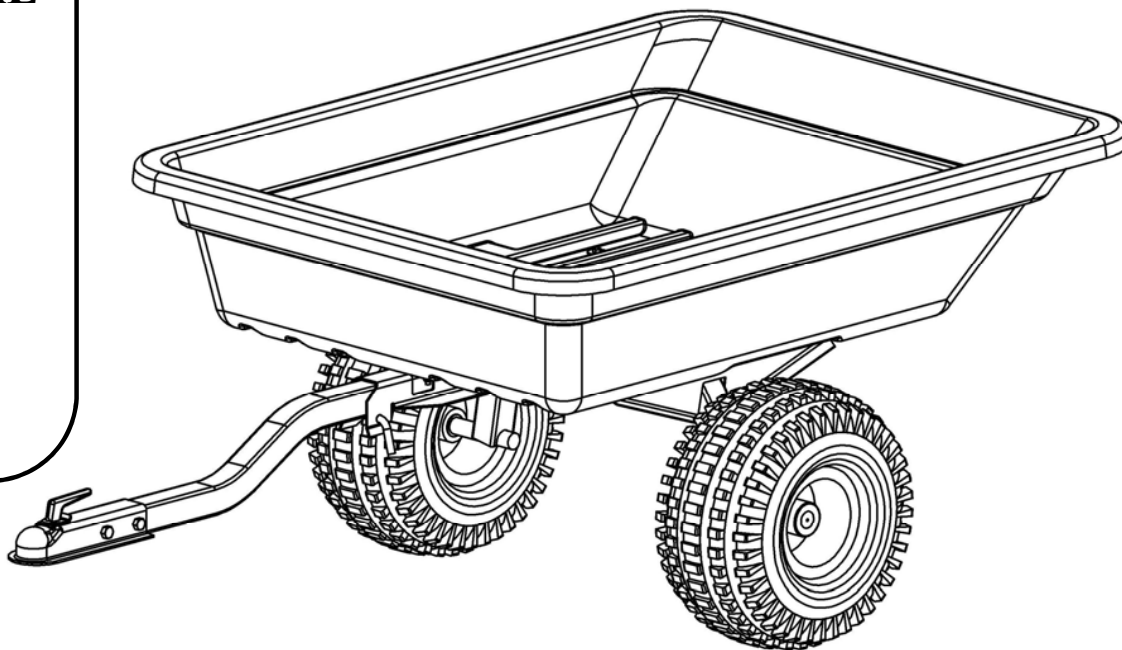

WHEN ORDERING PARTS, PLEASE HAVE THE
FOLLOWING INFORMATION AVAILABLE:

- * PRODUCT - _____
- * SERIAL NUMBER - _____
- * MODEL NUMBER - _____
TYPE - _____
- * PART NUMBER WITH PAINT CODE
- * PART DESCRIPTION

TELEPHONE - 1-800-222-8183

FAX - 1-660-747-8650

swisherinc.com

SWISHER ACQUISITION INC.
1602 CORPORATE DRIVE, WARRENSBURG, MISSOURI 64093
PHONE 660-747-8183 FAX 660-747-8650

Made In The
USA
of US and Global Parts

swisherinc.com

MANUEL DU PROPRIÉTAIRE

12007

16 pi cu, 750 lbs

12008A

20 pi cu, 1,000 lbs

Remorque Multifonction

Numéro de série de départ :
L221-221001

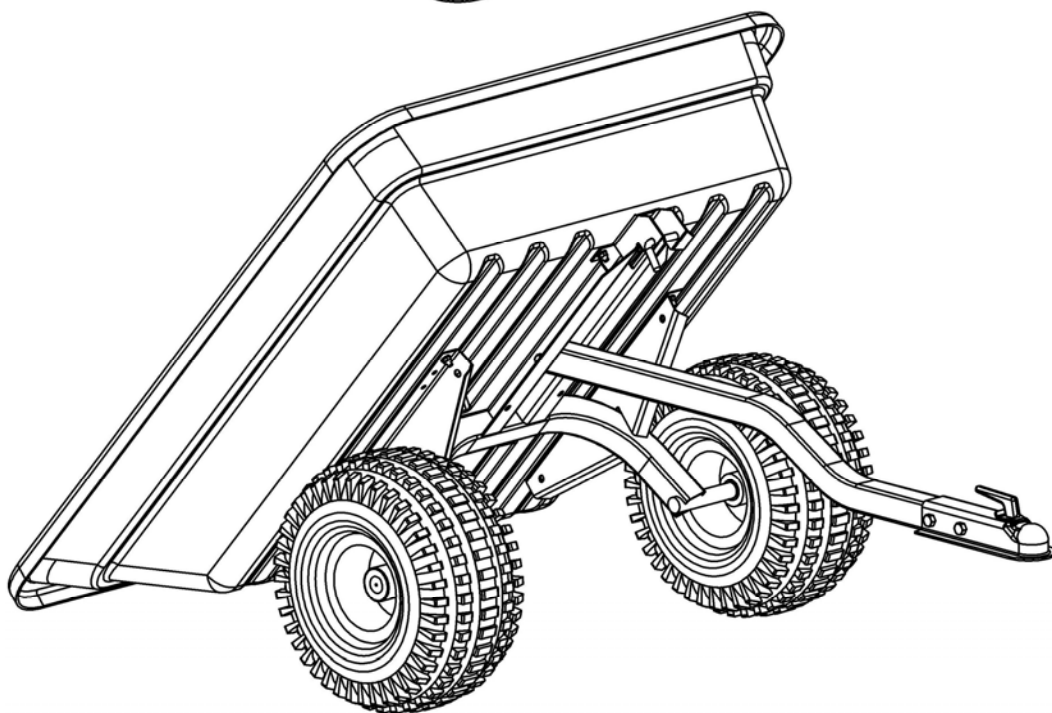
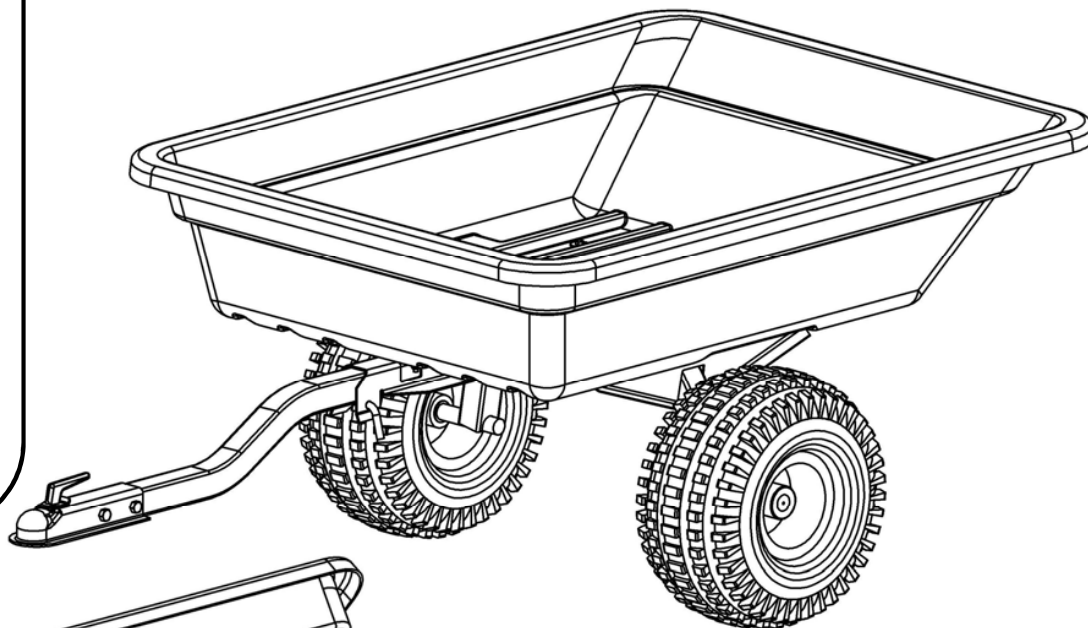

SWISHER®

CHANGEANT VOTRE PAYSAGE DEPUIS 1945

SWISHER ACQUISITION INC.
1602 CORPORATE DRIVE, WARRENSBURG, MISSOURI 64093
TÉLÉPHONE 660-747-8183 TÉLÉCOPIEUR 660-747-8650

Fabriqué aux
ÉTATS-UNIS
des États-Unis et Pièces mondiaux

GARANTIE LIMITÉE

La garantie du fabricant pour l'acheteur original est : Ce produit est libre de défauts dans les matériaux et la main-d'œuvre pour une période d'un (1) an à partir de la date d'achat par l'acheteur original. Nous réparerons ou remplacerons, à notre discrétion, toute pièce trouvée défectueuse à cause des matériaux ou de la main-d'œuvre. Cette garantie est sujette aux restrictions et exclusions suivantes :

- 1) Usage commercial Ce produit n'est pas conçu pour utilisation commerciale et ne vient avec aucune garantie commerciale.
- 2) Restrictions Cette garantie s'applique seulement aux produits qui ont été assemblés, réglés, et utilisés correctement et selon les instructions contenues dans ce manuel. Cette garantie ne s'applique pas à tout produit de Swisher qui a fait l'objet d'une altération, d'une mauvaise utilisation, d'un abus, d'un assemblage ou d'une installation incorrecte, de dégâts lors de l'expédition, ou qui résulte de l'usure normale du produit.
- 3) Exclusions L'usure, les réglages et l'entretien normal du produit sont exclus de cette garantie.

Au cas où vous avez une réclamation selon cette garantie, vous devez retourner le produit à un fournisseur de service autorisé. Tous les frais, dégâts, ou pertes reliées au transport, et s'étant produits durant ou pour le transport des pièces soumises pour remplacement ou réparation selon cette garantie sont à la charge de l'acheteur. Si vous avez toute question concernant cette garantie, veuillez nous contacter au numéro sans frais 1-800-222-8183. Le numéro du modèle, le numéro de série, la date d'achat et le nom du fournisseur autorisé Swisher où s'est produit l'achat seront requis avant que toute réclamation de garantie soit traitée.

LA GARANTIE NE S'APPLIQUE PAS À TOUT DÉGÂT ACCESSOIRE OU CONSÉCUTIF ET TOUTE GARANTIE IMPLICITE EST LIMITÉE AUX MÊMES PÉRIODES DE TEMPS AUX PRÉSENTES POUR TOUTES LES GARANTIES EXPLICITES. Certaines provinces ne permettent pas la restriction des dégâts ou limitations consécutives sur la période de temps que peut durer une garantie implicite, donc les limitations ou exclusions ci-dessus peuvent ne pas s'appliquer à vous. Cette garantie vous donne des droits légaux spécifiques et vous pourriez avoir d'autres droits, qui varient d'une province à l'autre. C'est une garantie limitée telle que définie par la Loi Magnuson-Moss de 1975.

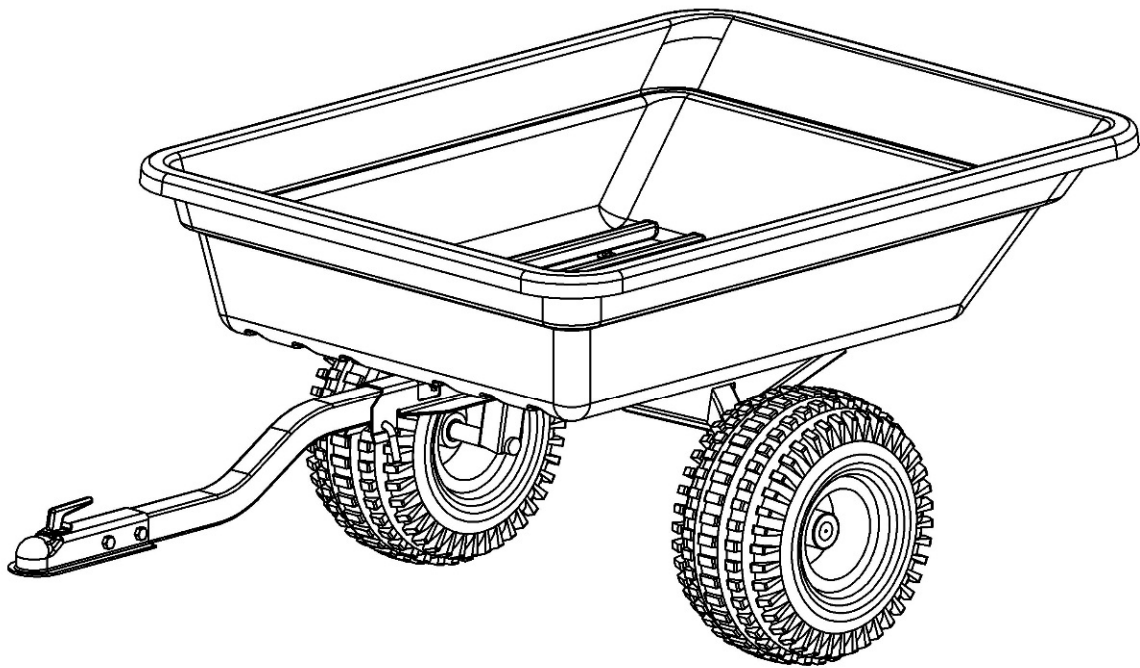

RÉF	QTÉ	ARTICLE	DESCRIPTION
1	1	10926	Remorque benne, 16 pi cu
1	1	10927	Remorque benne, 20 pi cu
2	1	10906TK	Chassis d'essieu, 16 pi cu
2	1	10913TK	Chassis d'essieu, 20 pi cu
3	4	10914	1 ID x 1 1/2 OD Rondelle
4	2	10394	Roues et pneus - 18 x 9.50
5	2	10915	Bague de retenue en E, essieu 1"
6	2	10916	Capuchon arbre 2.25"
7	7	NB579	5/16 x 1 1/4" OD Rondelle
8	7	NB275	5/16 SAE Rondelle
9	7	NB501	5/16-18 x 1 Boulon
10	7	NB181	5/16-18 Nyloc Erou
11	1	10901TK	Languette de remorque, 16 pi cu
11	1	10903TK	Languette de remorque, 20 pi cu
12	1	7365	Attelage à rotule 2"
13	3	NB131	1/2-13 x 3 HCC GR5 Boulon
14	3	NB281	1/2-13 Nyloc Erou
15	1	NB606	Cheville coudee 1/2 x 3" avec goupille
16	4	NB614HT	1 ID x 10 GA Rondelle

18/950 x 8 Tire Rating

	20 psi
Speed	Load (lbs)
10 MPH	932

Après avoir retiré la remorque de VTT de son emballage, enlevez soigneusement toutes les pièces placées dans la benne de la remorque. Enlevez et jetez les accessoires d'emballage en plastique.

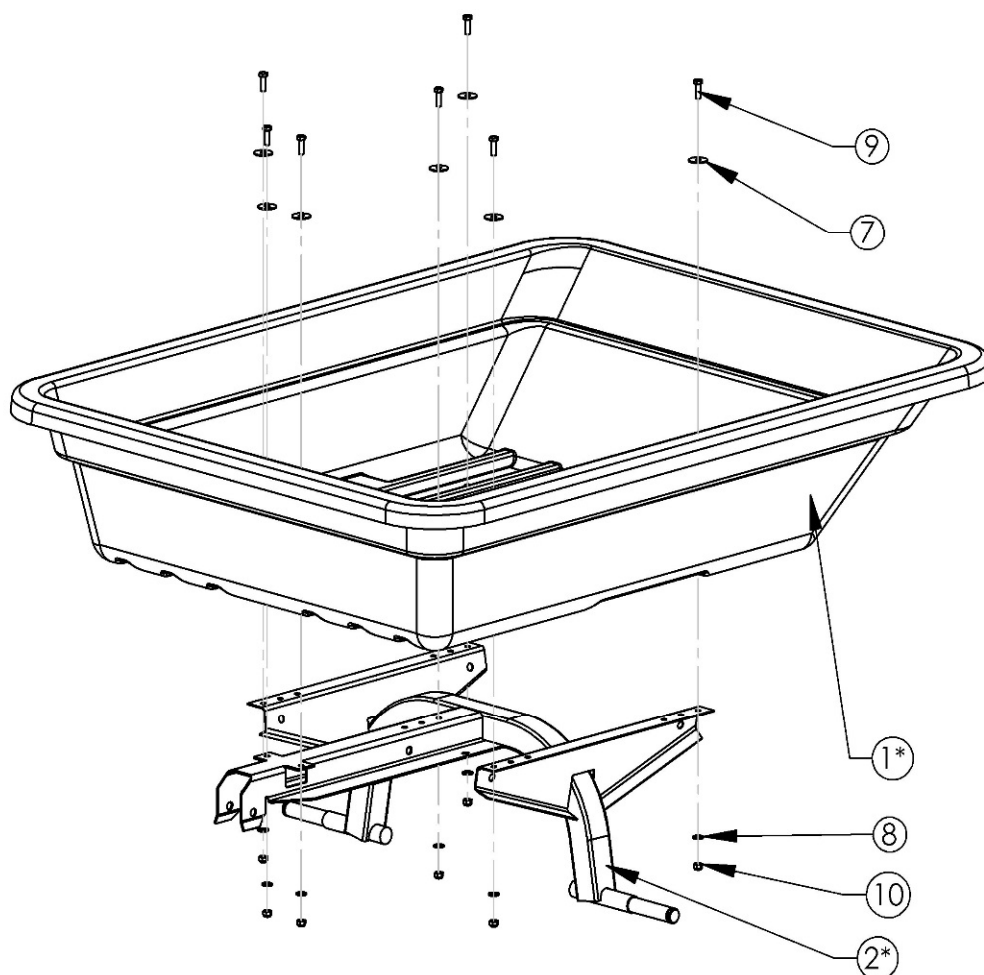

Fixez le châssis d'essieu (2) à la benne (1), tel qu'illustré, avec les accessoires de quincaillerie. (Reportez-vous à la page précédente pour la description des pièces correspondant aux numéros indiqués.)

***Remarque :** Remorque de 340 kg (750 lbs) illustrée. Pour la remorque de 454 kg (1000 lbs), remplacez la pièce numéro 10906TK (2) par la pièce 10913TK, et la pièce numéro 10926 (1) par la pièce 10927. L'installation et la quincaillerie utilisée sont identiques.

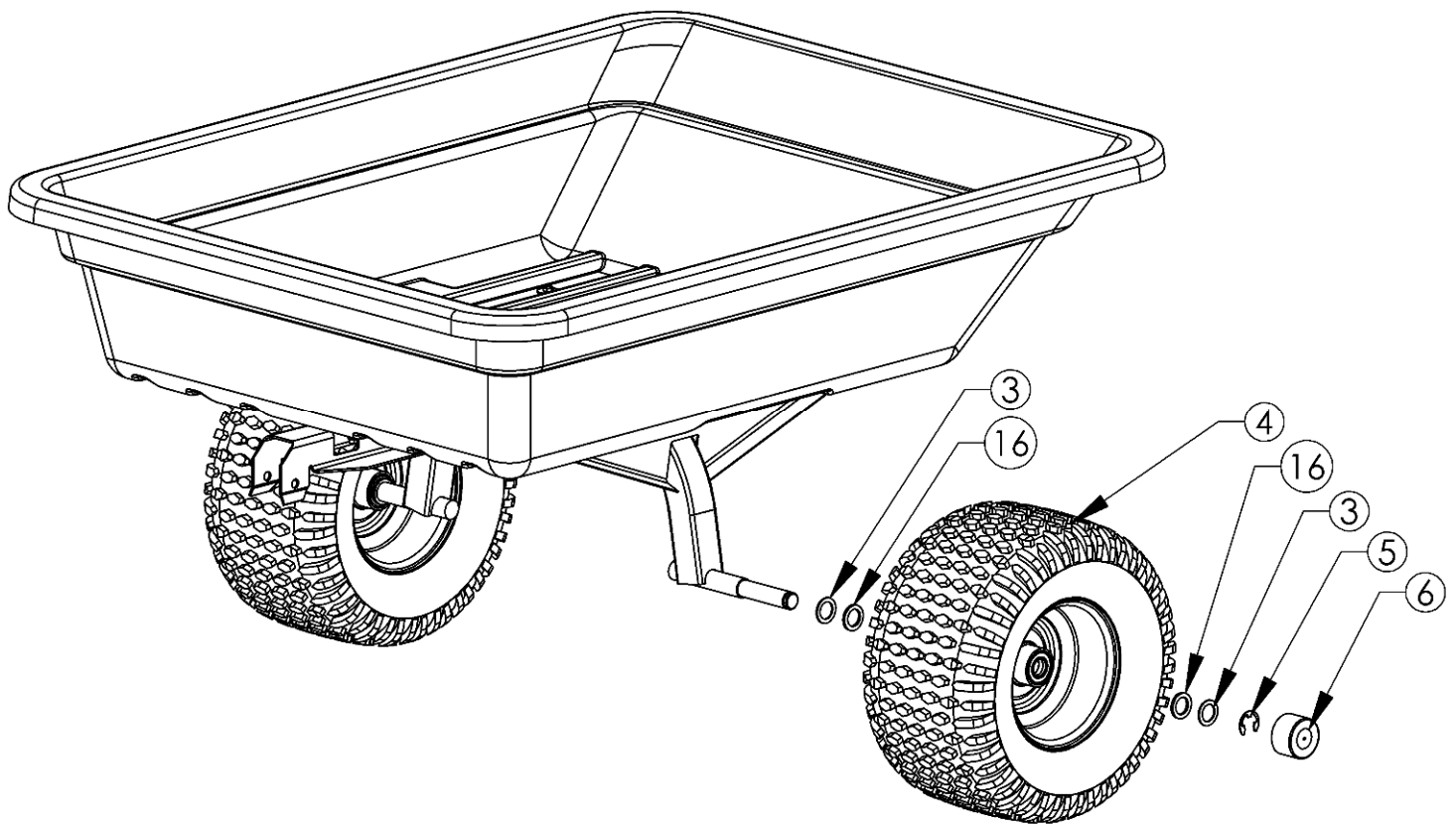

Une fois le châssis d'essieu fixe, glissez une cale (16) sur l'essieu. Glissez une cale (3) sur l'essieu. Placer ensuite une roue (4) (valve de gonflage vers l'extérieur) sur l'essieu, suivie d'une autre cale (16). Suivie d'une cale (16) autre sur l'essieu. Glissez soigneusement la bague en E (5) dans l'encoche située à l'extrémité de caoutchouc (6) sur l'essieu et activez-le contre la face de la roue. L'installation des deux roues est identique.

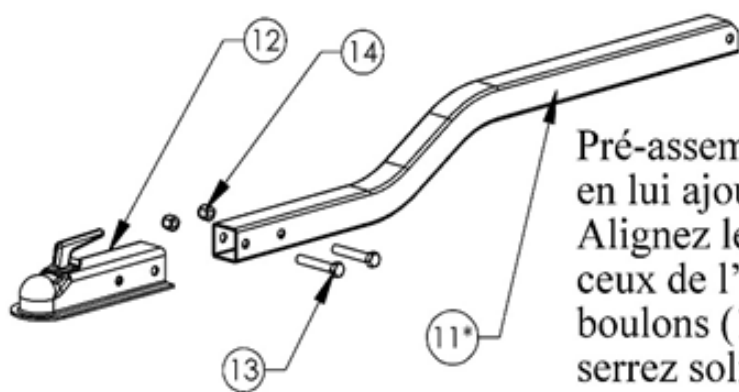

Pré-assemblez la barre de remorquage (11) en lui ajoutant la tête d'attelage 2" (12). Alignez les trous de la tête d'attelage avec ceux de l'extrémité de la barre. Insérez les boulons (13), tel qu'illustré, puis vissez et serrez solidement les écrous (14).

***Remarque :** Remorque de 340 kg (750 lbs) illustrée. Pour la remorque de 454 kg (1000 lbs), remplacez la pièce numéro 10901TK (11) par la pièce 10903TK. L'assemblage et la quincaillerie utilisée sont identiques.

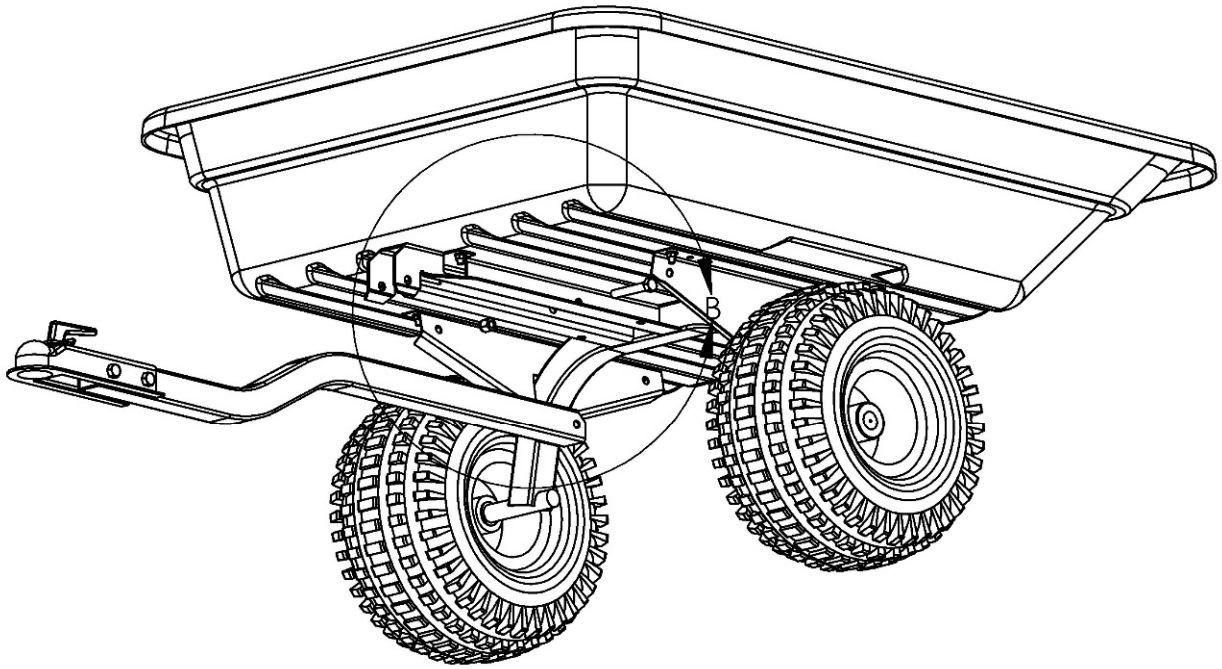

Finalement, fixez la barre de remorquage sous la remorque en insérant le boulon (13) dans les trous indiqués du châssis d'essieu (2) et les trous arrière de la barre (11). Vissez l'écrou (14) sur le boulon jusqu'à ce qu'il soit serré, puis desserrez-le d'un demi tour. La benne de la remorque pourra ainsi basculer sans friction.

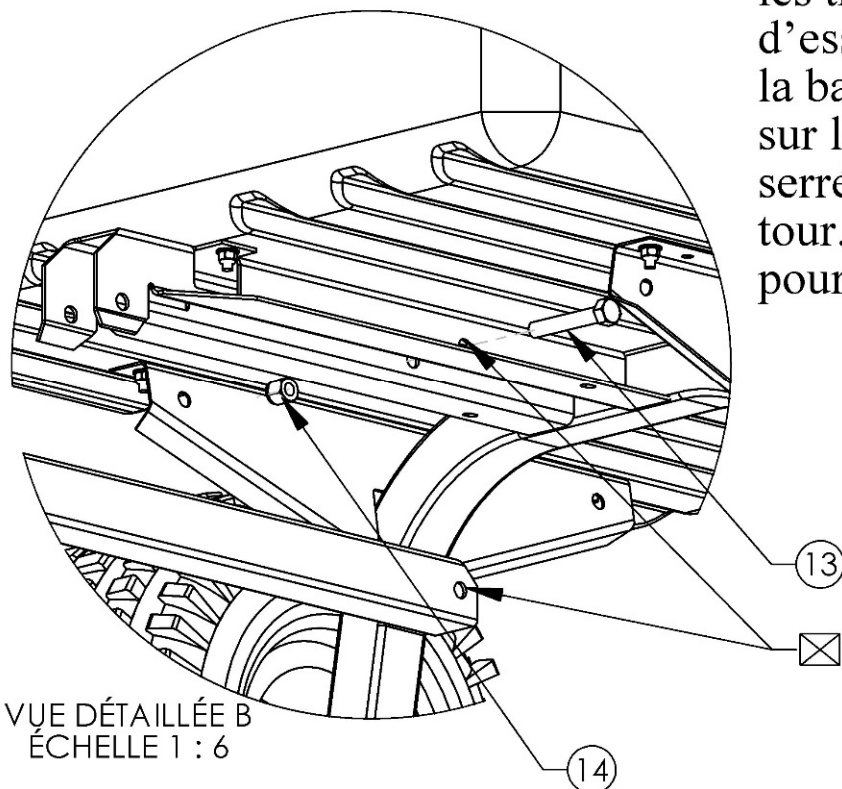

VUE DÉTAILLÉE B
 ÉCHELLE 1 : 6

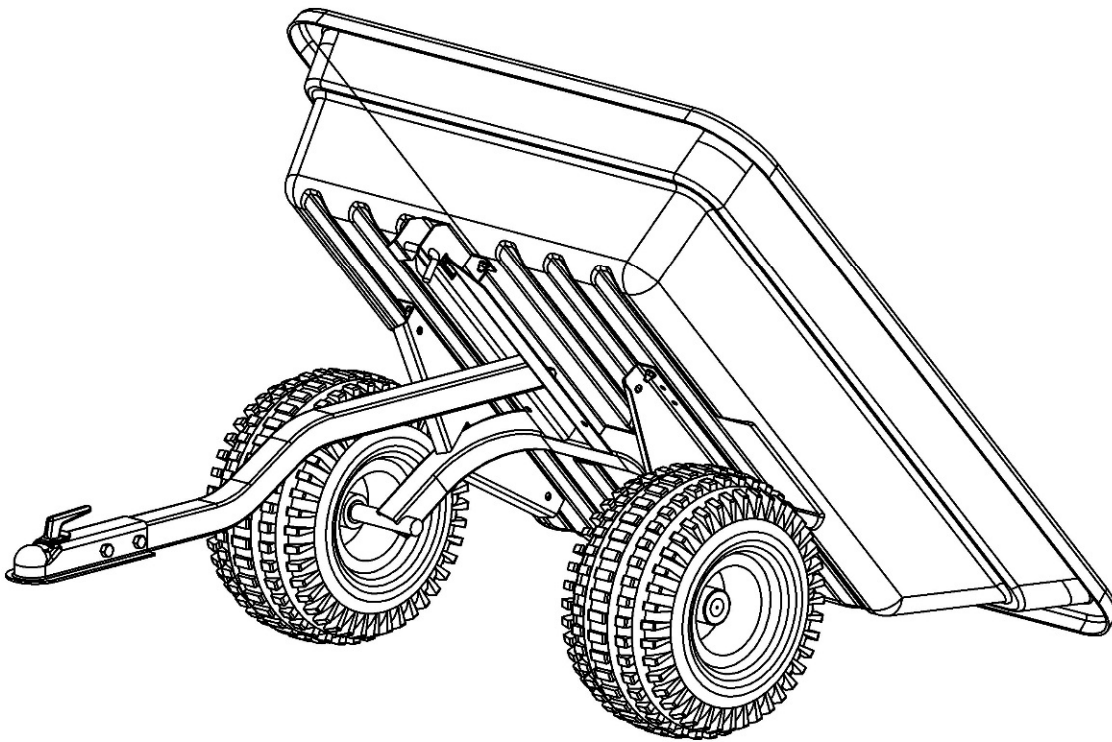
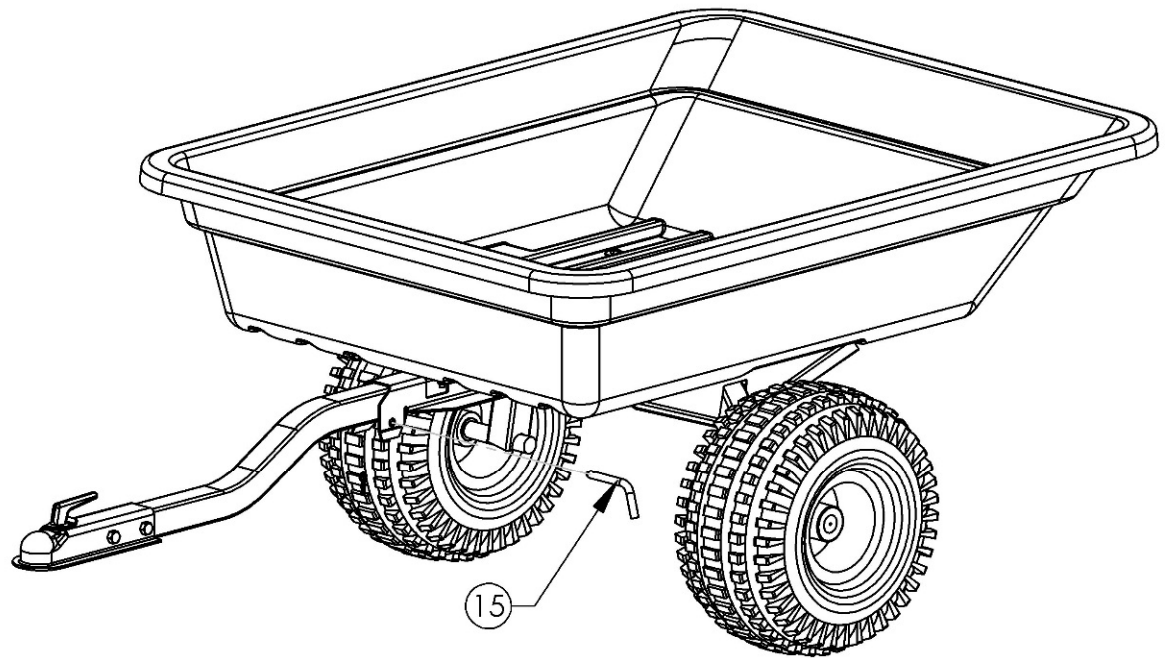

Pour vider la remorque, retirez simplement la goupille et enlevez la cheville coudée (15). Une fois vidée, abaissez-la sur la barre de remorquage et remplacez la cheville coudée, tel qu'illustre.

Mise en garde : En retirant la cheville, la remorque peut basculer rapidement selon la position de la charge. Il est conseillé de placer la charge directement au-dessus des essieux, si possible.

SWISHER®

swisherinc.com

MANUEL DU PROPRIÉTAIRE

12007

16 pi cu, 750 lbs

12008A

20 pi cu, 1,000 lbs

Remorque Multifonction

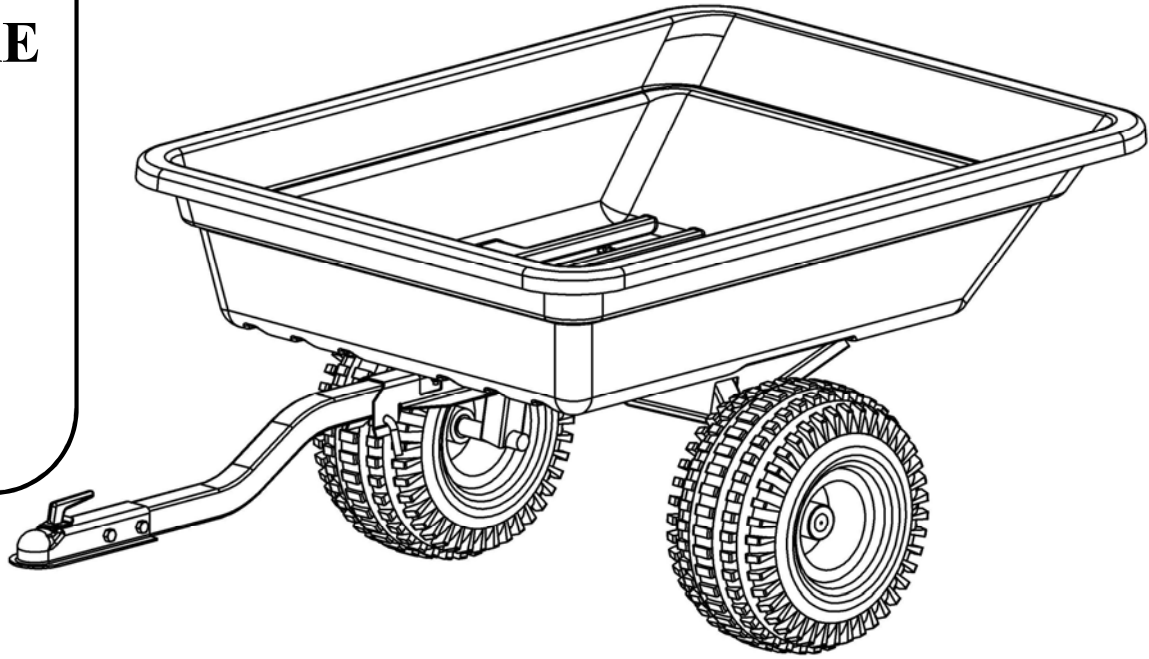

LORS DE COMMANDES DE PIÈCES, VEUILLEZ AVOIR

L'INFORMATION SUIVANTE EST DISPONIBLE :

* PRODUIT - _____

* NUMÉRO SÉRIE - _____

* NUMÉRO DU MODÈLE - _____

TYPE - _____

* NUMÉRO DE LA PIÈCE AVEC CODE DE PEINTURE

* DESCRIPTION DE LA PIÈCE

TÉLÉPHONE - 1-800-222-8183

TÉLÉCOPIEUR - 1-660-747-8650

swisherinc.com

SWISHER ACQUISITION INC.
1602 CORPORATE DRIVE, WARRENSBURG, MISSOURI 64093
TÉLÉPHONE 660-747-8183 TÉLÉCOPIEUR 660-747-8650

Fabriqué aux
ÉTATS-UNIS
des États-Unis et Pièces mondiaux